

Firma Enerpac oferuje cały typoszereg ściągaczy obejmujący szeroki zakres wielkości, sił i rodzajów. Niezależnie od tego, czy dane zastosowanie wymaga użycia ściągacza mechanicznego, hydraulicznego czy też zastrzeżonego patentem systemu Posi Lock®, firma Enerpac potrafi spełnić wszelkie wymagania.

Ponieważ ściągacze produkowane są z wysokowytrzymałej stali stopowej, można być pewnym, że ściągacze Enerpac będą służyć niezawodnie przez wiele lat nawet w najbardziej niekorzystnych warunkach.



Ściągacze hydrauliczne

Te narzędzia hydrauliczne pozwalają uniknąć czasochłonnego i niebezpiecznego wybijania młotkiem, podgrzewania lub podważania. Możliwość uszkodzenia elementów jest ograniczona do minimum dzięki stosowaniu kontrolowanych sił hydraulicznych.



Ściągacze typu Posi Lock®

Te ściągacze są bezkonkurencyjne jeśli chodzi o bezpieczeństwo działania. Klatka ograniczająca bezpiecznie przytrzymuje ramiona ściągające w położeniu roboczym. Chronione patentem rozwiązanie ogranicza do minimum niebezpieczeństwo ześlizgnięcia się ramion z powierzchni roboczej, zwiększając tym samym skuteczność działania, trwałość narzędzia i ograniczając możliwość wystąpienia sytuacji niebezpiecznych dla użytkownika. Urządzenia Posi Lock® występują w wersji mechanicznej i hydraulicznej.



UWAGA!
Przy zastosowaniu ściągaczy ramieniowych tylko z dwoma ramionami lub ściągacza do łożysk, nie przekraczać wartości 50% nacisku znamionowego!



UWAGA!
Ustawiona siła znamionowa nie dotyczy wszystkich podzespołów i konfiguracji ściągaczy ręcznych i hydraulicznych. Aby uzyskać szczegółowe informacje, należy skontaktować się z firmą Enerpac.



Używając ściągaczy należy zawsze nakładać okulary ochronne.

Ściągacze ręczne i hydrauliczne

Dokonując wyboru ściągacza należy wziąć pod uwagę przede wszystkim trzy następujące parametry:

1. Nacisk znamionowy:

czyli siłę, jaką może zapewnić dany ściągacz.

Najczęściej nacisk znamionowy potrzebny do wykonania danego zadania można wyznaczyć na podstawie średnicy wału zdejmowanej części.

W przypadku ściągaczy ręcznych średnica śruby centralnej ściągacza powinna być równa przynajmniej połowie średnicy wału, z którego zdejmuje się daną część.

Natomiast w przypadku ściągaczy hydraulicznych nacisk znamionowy wyrażony w tonach powinien być równy iloczynowi średnicy wału (w milimetrach) i współczynnika od 0,28 do 0,4. Można także skorzystać z następującej tabeli:











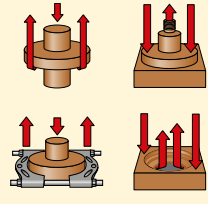

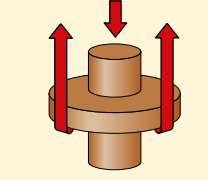

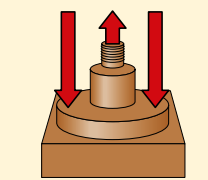

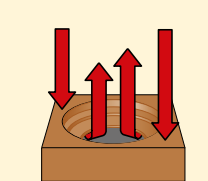
Średnica wału ściągacza	Nacisk znamionowy
0 - 25 mm	10 ton
25 - 50 mm	20 ton
50 - 89 mm	30 ton
89 - 140 mm	50 ton

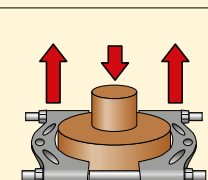
2. Zasięg:

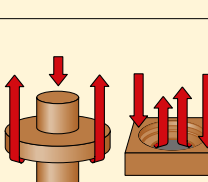
To odległość od dolnej płaszczyzny podstawy do pazurów ramion. Zasięg ściągacza musi być przynajmniej równy odległości ściąganej części.

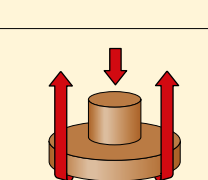
3. Rozwarcie:

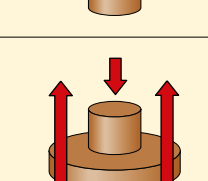
To odległość pomiędzy ramionami. Rozwarcie ściągacza musi być większe od średnicy ściąganej części.

Funkcje	Siła nacisku tony	Typ ściągacza	Seria	Strona
	8-50	Zestawy ściągaczy uniwersalnych Max. zasięg: 252 - 700 mm Max. rozwarcie: 250 - 1100 mm	BHP	 144 ▶
	8-50	Zestawy ściągaczy ramieniowych Max. zasięg: 249 - 700 mm Max. rozwarcie: 50 - 580 mm	BHP	 145 ▶
	8-50	Zestawy ściągaczy jarzmowych Max. zasięg: 354 - 863 mm Max. rozwarcie: 266 - 570 mm	BHP	 146 ▶
	8-50	Ściągacz wewnętrzny do łożysk Max. zasięg: 110 - 145 mm Max. rozwarcie: 26 - 359 mm	BHP	 147 ▶
	8-50	Ściągacz do łożysk Max. zasięg: 110 - 292 mm Max. rozwarcie: 10 - 245 mm	BHP	 147 ▶
	2-40	Ściągacze mechaniczne typu Posi-Lock® Max. zasięg: 101 - 355 mm Max. rozwarcie: 12 - 635 mm	EP EPP EPX EPPMI	 148 ▶
	10-50	Ściągacze hydrauliczne typu Posi-Lock® Max. zasięg: 203 - 355 mm Max. rozwarcie: 304 - 635 mm	EPH EPHR EPHS	 152 ▶
	100	Ściągacze hydrauliczne typu Posi-Lock® Max. zasięg: 1,219 mm Max. rozwarcie: 190 - 1778 mm	EPH	 155 ▶

▼ Przedstawiony model: Uniwersalny zestaw ściągacza BHP-3751G



Uniwersalny zestaw ściągający



UWAGA!

Przy zastosowaniu ściągaczy ramieniowych tylko z dwoma ramionami lub ściągacza do łożysk, nie przekraczać wartości 50% nacisku znamionowego!

- Dostarczane wraz z pełnym zestawem hydraulicznym obejmującym pompę, wąż, cylinder, manometr, przyłącze manometryczne i drewnianą skrzynię
- Wykonanie elementów z wysokojakościowej stali kutej zapewnia znakomitą niezawodność i trwałość
- Zestawy zawierają śrubę regulacyjną
- W skład wszystkich uniwersalnych zestawów ściągaczy wchodzi: ściągacz ramieniowy, ściągacz jarzmowy, ściągacz do pierścieni zewnętrznych i nasadka do ściągacza łożysk, patrz elementy nr 10, 20, 30 i 40.

▼ Służby utrzymania ruchu w wielu zakładach przemysłowych bardzo chwalą sobie uniwersalne zestawy ściągaczy firmy Enerpac



▼ ZESTAWY

Nacisk znamionowy *		8 ton	20 ton	30 ton	50 ton	Strona:
	Numer modelu ►	BHP-1752 ¹⁾	BHP-2751G	BHP-3751G	BHP-5751G	
	Elementy hydrauliczne w zestawie Masa zestawu ►	37 kg	90 kg	172 kg	298 kg	
• Pompa ręczna		P-142	P-392	P-392	P-80	
• Cylinder		RWH-121	RCH-202	RCH-302	RCH-603	26 ►
• Siodełko		–	HP-2015	HP-3015	HP-5016	27 ►
• Wąż		HB-7206QB	HC-7206	HC-7206	HC-7206	116 ►
• Manometr		GF-120B	GF-813B	GF-813B	GF-813B	122 ►
• Przyłącze manometryczne		GA-4	GA-3	GA-3	GA-3	129 ►
Ściągacze w zestawie						
10	Ściągacz ramieniowy	BHP-1762	BHP-252	BHP-352	BHP-552	145 ►
20	Ściągacz jarzmowy	BHP-1772	BHP-262	BHP-362	BHP-562	146 ►
30	Ściągacz wewnętrzny	BHP-180	BHP-280	BHP-380	BHP-580	147 ►
40	Ściągacz do łożysk	BHP-181	BHP-282	BHP-382	BHP-582	147 ►
	• Skrzynia drewniana	CM-6	CW-350	CW-350	CW-750	

¹⁾ Zawiera złączkę redukcyjną FZ-1630.

* Patrz uwaga na tej stronie.

Zestawy ściągaczy ramieniowych

▼ Przedstawiony model: Zestaw ściągacza ramieniowego BHP-351G



- Precyzyjne sterowanie hydrauliczne zapewnia wykonanie ściągania szybko, skutecznie i bezpiecznie
- Wykonanie elementów z wysokojakościowej stali kutej zapewnia znakomitą niezawodność i trwałość
- Dostępne z pełnym zestawem hydraulicznym lub bez zestawu.

Seria BHP



Nacisk znamionowy:

8, 20, 30 i 50 ton

Zasięg:

252 - 700 mm

Rozwarcie:

249 - 1100 mm

Maksymalne ciśnienie robocze:

700 bar

Przykład zamówienia

Numer modelu BHP-251G:

Obejmuje ściągacz ramieniowy BHP-252 wraz z całym zestawem hydraulicznym (pompa ręczna, cylinder, siodełko, wąż, manometr i przyłącze manometryczne).

Numer modelu BHP-252:

Obejmuje **wyłącznie** części mechaniczne ściągacza ramieniowego do wykorzystania z zestawem hydraulicznym posiadanym przez Zamawiającego.

▼ ZESTAWY

Nacisk znamionowy zestawu ściągacza ramieniowego **		8 ton	20 ton	30 ton	50 ton
Numer modelu ►		BHP-152 ¹⁾	BHP-251G	BHP-351G	BHP-551G
Elementy hydrauliczne w zestawie Masa zestawu ►		22 kg	56 kg	91 kg	160 kg
• Pompa ręczna		P-142	P-392	P-392	P-80
• Cylinder		RWH-121	RCH-202	RCH-302	RCH-603
• Siodełko		-	HP-2015	HP-3015	HP-5016
• Wąż		HB-7206QB	HC-7206	HC-7206	HC-7206
• Manometr		GF-120B	GF-813B	GF-813B	GF-813B
• Przyłącze manometryczne		GA-4	GA-3	GA-3	GA-3
10	Ściągacz ramieniowy Numer modelu ►	BHP-1762*	BHP-252*	BHP-352*	BHP-552*
Maksymalne rozwarcie (mm)					
2-ramienne		249	400	593	899
3-ramienne		249	499	800	1100
Maksymalny zasięg (mm)					
2-ramienne		252	300	387	700
3-ramienne		252	300	387	700
Ramiona (mm)					
Grubość		15	20	24	30
Szerokość		23	27	38	39
Śruba regulacyjna (mm)					
Średnica		¾" - 16 UNF	1" - 8 UNC	1¼" - 7 UNC	1½" - 5.5 UNC
Długość		400	675	795	975
• Skrzynia drewniana		CW-166	CW-166	CW-350	CW-750

¹⁾ Zawiera złączkę redukcyjną FZ-1630.

* Numer zamówieniowy ściągacza ramieniowego bez zestawu hydraulicznego.

** Patrz uwaga na stronie 144.

▼ Przedstawiony model: Zestaw ściągarza jarzmowego BHP-361G



- Precyzyjne sterowanie hydrauliczne zapewnia wykonanie ściągnięcia szybko, skutecznie i bezpiecznie
- Wykonanie elementów z wysokiej jakości stali kutej zapewnia znakomitą niezawodność i trwałość

Seria BHP



Zasięg:

8, 20, 30 i 50 ton

Zasięg:

354 - 863 mm

Rozwarcie:

266 - 570 mm

Maksymalne ciśnienie robocze:

700 bar



Ściągacz jarzmowy do łożysk bez hydrauliki, ściągarz wewnętrzny do łożysk i ściągarz do łożysk można zamówić oddzielnie, patrz elementy nr 10, 20, 30 i 40.

▼ PODSTAWOWE DANE

Nacisk znamionowy zestawu ściągarza jarzmowego		8 ton	20 ton	30 ton	50 ton
	Numer modelu ▶	BHP-162 ¹⁾	BHP-261G	BHP-361G	BHP-561G
Elementy hydrauliczne w zestawie	Masa zestawu ▶	26 kg	62 kg	121 kg	185 kg
• Pompa ręczna		P-142	P-392	P-392	P-80
• Cylinder		RWH-121	RCH-202	RCH-302	RCH-603
• Siodełko		–	HP-2015	HP-3015	HP-5016
• Wąż		HB-7206QB	HC-7206	HC-7206	HC-7206
• Manometr		GF-120B	GF-813B	GF-813B	GF-813B
• Przyłącze manometryczne		GA-4	GA-3	GA-3	GA-3
20 Ściągacz jarzmowy ²⁾	Numer modelu ▶	BHP-1772	BHP-262	BHP-362	BHP-562
Rozwarcie (mm)	Maksymalne	266	351	454	570
	Minimalne	106	139	179	220
Zasięg (mm)	Maksymalny	462	571	711	863
Śruba regulacyjna (mm)	Średnica	3/4" - 16 UNF	1" - 8 UNC	1 1/4" - 7 UNC	1 5/8" - 5.5 UNS
	Długość	400	675	795	975
Pręt (mm)	Długość	105	239	203	609
	Długość	354	419	457	863
	Długość	–	571	711	–
	Długość	–	114	–	–
Górne końcówki pręta (mm)	Gwint	3/4" - 16 x 25	3/4" - 16 x 25	1-14 x 35	1 1/4" - 12 x 38
Dolne końcówki pręta (mm)	Gwint	5/8" - 18 x 25	5/8" - 18 x 25	1-14 x 27	1 1/4" - 12 x 38
30 Ściągacz wewnętrzny ²⁾	Numer modelu ▶	BHP-180	BHP-280	BHP-380	BHP-580
40 Ściągacz do łożysk ²⁾	Numer modelu ▶	BHP-181	BHP-282	BHP-382	BHP-582
• Skrzynia drewniana		CM-6	CW-187	CW-350	MK-05

¹⁾ Zawiera złączkę redukcyjną FZ-1630.

²⁾ Ściągacz jarzmowy wewnętrzny jest niedostępny jako osobny element.

Ściągacze wewnętrzne i ściągacze do łożysk

▼ Przedstawiony model: BHP-380



Ściągacz wewnętrzny

- Wykonane ze stali stopowej o dużej wytrzymałości
- Łatwość dostosowania do ściągaczy ramieniowych pozwala na szybkie i skuteczne ściąganie części najtrudniejszych do zdejmowania
- Dzięki możliwości regulacji nadają się do bardzo zróżnicowanych łożysk i uszczelnień olejowych.

Seria BHP



Nacisk znamionowy:

8, 20, 30 i 50 ton

Zasięg:

110 - 145 mm

Maksymalne rozwarście:

110 - 359 mm

Maksymalne ciśnienie robocze:

700 bar

▼ PODSTAWOWE DANE

Nacisk znamionowy		8 ton	20 ton	30 ton	50 ton
30 Ściągacz wewnętrzny					
Numer modelu ▶		BHP-180	BHP-280	BHP-380	BHP-580
Rozwarście (mm)	Max.	110	220	359	359
	Min.	26	25	50	50
Zasięg (mm)	Max.	110	140	145	145
Gwint śruby	centralnej	3/4" - 16 UNF	1" - 8 UNC	1 1/4" - 7 UNC	1 5/8" - 5.5

* Nacisk znamionowy ściągacza, nie jest to nacisk znamionowy nasadki. Patrz uwaga na tej stronie.



UWAGA!

Przy zastosowaniu ściągaczy ramieniowych tylko z dwoma ramionami lub ściągacza do łożysk, nie przekraczać wartości 50% nacisku znamionowego!

▼ Przedstawiony model: BHP-382



Ściągacz do łożysk

- Wykonane ze stali stopowej o dużej wytrzymałości
- Klinowate krawędzie umożliwiają usuwanie nawet najtrudniejszych do uchwycenia elementów
- Łatwość dostosowania do ściągaczy ramieniowych pozwala na szybkie i skuteczne ściąganie części najtrudniejszych do zdejmowania.

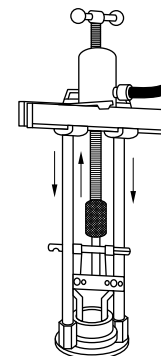

◀ Ściągacz wewnętrzny.

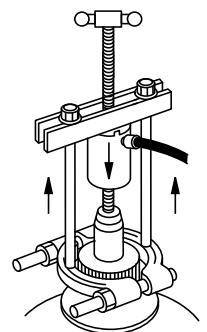

Ściągacz do łożysk ▶



Ściągacz do łożysk

Ściągacz do łożysk posiada klinowate krawędzie umożliwiające zakładanie ściągacza na trudno dostępne łożyska, koła zębate itp. gdzie z powodu braku miejsca nie da się założyć bezpośrednio ramion ściągacza ramieniowego. Ściągacze do łożysk można stosować ze ściągaczami jarzmowymi lub ramieniowymi.

▼ PODSTAWOWE DANE

Nacisk znamionowy		8 ton	20 ton	30 ton	50 ton
40 Ściągacz do łożysk					
Numer modelu ▶		BHP-181	BHP-282	BHP-382	BHP-582
Rozwarście (mm)	Max.	104	130	245	245
	Min.	25	9	17	17
Szerokość (mm)		126	150	292	292
Gwint		5/8" - 18 UNF	5/8" - 18 UNF	1" - 14 UNS	1 1/4" - 12 UNF

* Nacisk znamionowy ściągacza, nie jest to nacisk znamionowy nasadki. Patrz uwaga na tej stronie.

▼ Przedstawione modele od lewej do prawej: EP-206, EP-108



- Chroniony patentem system prowadnic ramion w postaci klatki zabezpieczającej
- Walcowany gwint śruby centralnej pozwala na osiągnięcie mniejszym wysiłkiem wyższych momentów obrotowych
- Smukłe ramiona, zwężające się ku końcom, zapewniają lepszy chwyt w miejscach, gdzie dostęp jest utrudniony
- Dostępne w wersjach 2- i 3-ramiennych z układem do ściągania od wewnątrz i od zewnątrz
- Zwiększona skuteczność ściągania, dzięki czemu jeden pracownik może wykonać czynności, które przy zastosowaniu ściągaczy ręcznych wymagają często działania dwóch osób.



◀ Dwuramienny ściągacz EP-204 ustawiony do demontażu pompy wodnej.

Do bezpieczniejszego i szybszego ściągania



Wymienne końcówki

Wytrzymują one taki sam nacisk ściągania, jak standardowe ramiona, jednakże ograniczają siłę zaciskania do 25%.

Strona: 151



Długie ramiona

przedłużające ułatwiają pracę.

Strona: 151



Wskazówka praktyczna

W celu wyznaczenia wielkości ściągacza ręcznego odpowiedniej do konkretnego zastosowania można posłużyć się następującą regułą: Średnica śruby centralnej ściągacza powinna być równa przynajmniej połowie średnicy wału, z którego będzie ściągany dany element.

Ściągacze mechaniczne typu Posi Lock®

Ściągacze zewnętrzne typu Posi Lock®

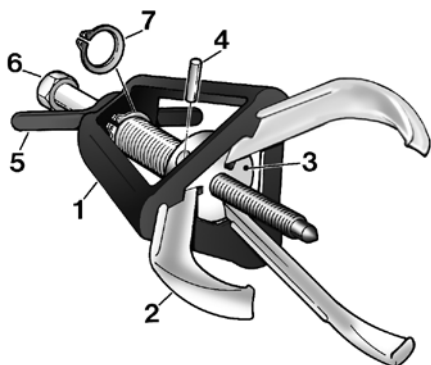

- 1 Chroniony patentem system prowadnic ramion w postaci klatki zabezpieczającej
- 2 Trwałe, wykuwane matrycowo ramiona zapewniają pewny chwyt
- 3 Głowica zapewnia oparcie i dźwignię dla ramion ściągacza
- 4 Przetyczka umożliwia łatwe zdejmowanie ramion i ich wymianę
- 5 Rączka T-kształtna zapewnia regulację docisku ramion ściągacza
- 6 Śruba centralna z walcowanym gwintem zapewnia osiągnięcie mniejszym wysiłkiem wyższych momentów obrotowych
- 7 Zabezpieczający pierścień sprężynujący ustala klatkę zabezpieczającą względem śruby centralnej i zapewnia szybki demontaż.

**Seria
EP
EPP**



Nacisk znamionowy:

2 - 40 ton

Zasięg:

101 - 355 mm

Maksymalne rozwarcie:

12 - 635 mm

▼ PODSTAWOWE DANE (ŚCIĄGACZE ZEWNĘTRZNE)

Pozostałe dane techniczne zamieszczono na następnym stronie.

Ilość ramion	Maksymalny Zasięg (mm)	Rozwarcie (min. - max.) (mm)	Nacisk znamionowy (ton (kN))	Numer modelu	Średnica śruby centralnej (mm)	 (kg)
2	101	12 - 127	2 (17)	EP-204	14	1,4
3	101	12 - 127	5 (45)	EP-104	14	1,8
2	152	12 - 178	6 (53)	EP-206	16	3,2
3	152	12 - 178	10 (89)	EP-106	16	3,6
2	203	19 - 304	12 (106)	EP-208	20	5,4
3	203	19 - 304	17 (151)	EP-108	20	6,4
2	245	25 - 381	14 (124)	EP-210	20	5,9
3	245	25 - 381	20 (178)	EP-110	20	7,3
2	304	63 - 457	25 (222)	EP-213	29	17,2
3	304	63 - 457	30 (267)	EP-113	29	20,0
2	355	76 - 635	35 (311)	EP-216	31	25,8
3	355	76 - 635	40 (356)	EP-116	31	30,8



Używając ściągaczy należy zawsze nakładać okulary ochronne.

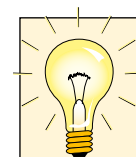

Wskazówka praktyczna

W celu wyznaczenia wielkości ściągacza ręcznego odpowiedniej do konkretnego zastosowania można posłużyć się następującą regułą:

Średnica śruby centralnej ściągacza powinna być równa przynajmniej połowie średnicy wału, z którego będzie ściągany dany element.

Przykład:

Jeśli element ma być ściągany z wału o średnicy 38 mm, to potrzebny jest ściągacz, którego śruba centralna ma przynajmniej 19 mm średnicy.

Ściągacz wewnętrzny typu Posi-Lock®

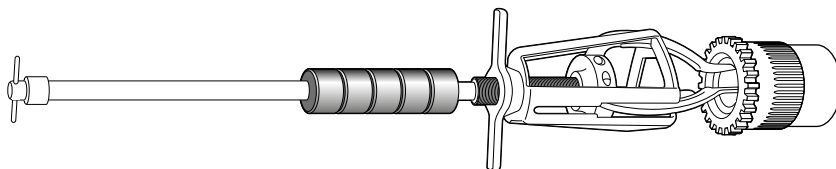

▼ PODSTAWOWE DANE (ŚCIĄGACZE WEWNĘTRZNE)

Ilość ramion	Maksymalny zasięg (mm)	Rozwarcie (min. - max.) (mm)	Rodzaj ramion	Numer modelu	Długość ramienia (mm)	 (kg)
3	168	14 - 101	Standardowe	EPPMI-6	168	3,9
	218	25 - 133	Długie		218	3,9

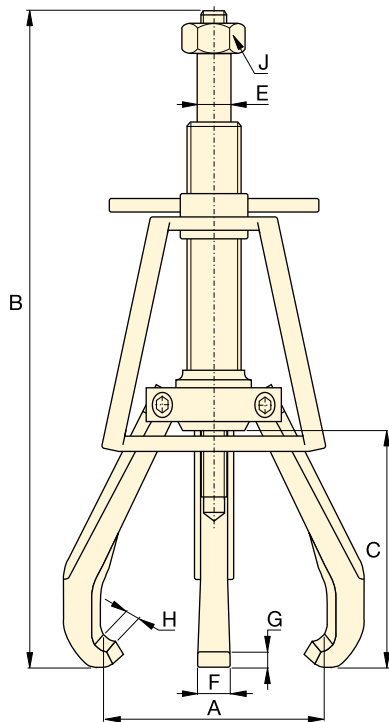

2- i 3-ramienne ściągacze
EP-Seria

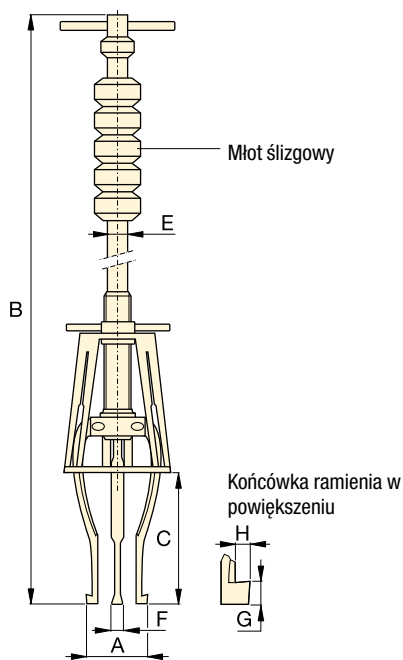

Ściągacz wewnętrzny
EPPMI-6

▼ PODSTAWOWE DANE (ŚCIĄGACZE ZEWNĘTRZNE)

Ilość ramion	Maksymalny zasięg (mm)	Rozwarcie (min. - max.) (mm)	Maksymalne ciśnienie robocze ton (kN)	Numer modelu	Średnica śruby centralnej (mm)	Maksymalny moment (Nm)
2	101	12 - 127	2 (17)	EP-204	14	27
3	101	12 - 127	5 (45)	EP-104	14	54
2	152	12 - 178	6 (53)	EP-206	16	102
3	152	12 - 178	10 (89)	EP-106	16	176
2	203	19 - 304	12 (106)	EP-208	20	203
3	203	19 - 304	17 (151)	EP-108	20	298
2	245	25 - 381	14 (124)	EP-210	20	237
3	245	25 - 381	20 (178)	EP-110	20	373
2	304	63 - 457	25 (222)	EP-213	29	644
3	304	63 - 457	30 (267)	EP-113	29	814
2	355	76 - 635	35 (311)	EP-216	31	1085
3	355	76 - 635	40 (356)	EP-116	31	1153

▼ PODSTAWOWE DANE (ŚCIĄGACZE WEWNĘTRZNE)

Ilość ramion	Maksymalny zasięg (mm)	Rozwarcie (min. - max.) (mm)	Rodzaj ramion	Numer modelu	Długość ramienia (mm)	Masa młot ślizgowy (kg)
3	168	14 - 101	Standardowe	EPPMI-6	168	1,1
	218	25 - 133	Dłgie		218	1,1

Ściągacze mechaniczne typu Posi-Lock®



Długie ramiona
zwiększają zasięg
ściągarza.



Wymienne końcówki

przedłużające ułatwiają pracę.
Wytrzymują one taki sam nacisk
ściągnięcia, jak standardowe
ramiona, jednakże ograniczają
siłę zaciskania do 25% wartości
znamionowej.

**Seria
EP
EPP**



Nacisk znamionowy:

2 - 40 ton

Zasięg:

101 - 355 mm

Maksymalne rozwarście:

12 - 635 mm



▼ DŁUGIE RAMIONA

Długość (mm)	Średnica (mm)	Śruba centralna (mm)	Numer modelu
25	19	9	EPP-4
50	19	38	EPX-4
31	22	12	EPP-6
50	22	38	EPX-6
31	25	12	EPP-10
50	25	38	EPX-10
50	35	21	EPP-1316

▼ WYMIENNE KOŃCÓWKI

Rozwarście (min. - max.) (mm)	Zasięg (mm)	Numer modelu
57 - 381	245	EP-11054
38 - 558	400	EP-11054L
38 - 762	508	EP-11354L
25 - 133	218	EP-10554L*

* tylko EPPMI-6

Wymiary (mm)								Numer modelu	Wyposażenie dodatkowe		
Rozwarście (min. - max.) A	Całkowita długość B	Zasięg C	Średnica śruby centralnej E	Szerokość ramienia F	Grubość pazura G	Długość pazura H	Wielkość nakrętki (cale) J		 Ochroniacz śruby centralnej	 Przedłużacz śruby centralnej	 Długie ramiona
12 - 127	245 - 323	101	14	15	4,1	4,6	7/8	EP-204	EPP-4	EPX-4	-
12 - 127	245 - 323	101	14	15	4,1	4,6	7/8	EP-104	EPP-4	EPX-4	-
12 - 178	323 - 476	152	16	19	8,1	6,1	1 1/16	EP-206	EPP-6	EPX-6	-
12 - 178	323 - 476	152	16	19	8,1	6,1	1 1/16	EP-106	EPP-6	EPX-6	-
19 - 304	412 - 615	203	20	22	6,4	9,1	1 1/4	EP-208	EPP-10	EPX-10	EP-11054
19 - 304	412 - 615	203	20	22	6,4	9,1	1 1/4	EP-108	EPP-10	EPX-10	EP-11054
25 - 381	489 - 736	245	20	25	6,4	9,1	1 1/4	EP-210	EPP-10	EPX-10	EP-11054L
25 - 381	489 - 736	245	20	25	6,4	9,1	1 1/4	EP-110	EPP-10	EPX-10	EP-11054L
63 - 457	660 - 965	304	29	31	12,7	9,7	1 11/16	EP-213	EPP-1316	-	EP-11354L
63 - 457	660 - 965	304	29	31	12,7	9,7	1 11/16	EP-113	EPP-1316	-	EP-11354L
76 - 635	800 - 1155	355	31	36	13,5	11,7	1 13/16	EP-216	EPP-1316	-	EP-11654L
76 - 635	800 - 1155	355	31	36	13,5	11,7	1 13/16	EP-116	EPP-1316	-	EP-11654L

Uwaga: Całkowita długość (B) zależy od położenia śruby centralnej.

Wymiary (mm)							Numer modelu
Rozwarście (min. - max.) A	Całkowita długość B	Zasięg C	Średnica pręta ślizgo- wego E	Szerokość ramienia F	Grubość pazura G	Długość pazura H	
14 - 101	736	168	14,2	8	3,0	1,5	EPPMI-6
25 - 133	787	218	14,2	8	7,6	4,6	



Używając ściągarzy
należy zawsze nakładać
okulary ochronne.

▼ Przedstawiony model: EPHR-110



- Chroniony patentem system prowadnic ramion w postaci klatki zabezpieczającej
- Potężny układ hydrauliczny umożliwia ściąganie bez wysiłku dużych elementów
- Trwałe, wykuwane matrycowo ramiona zapewniają pewny chwyt
- Dostępne w wersjach dwu- i trójramiennych
- Zwiększona skuteczność ściągania, dzięki czemu jeden pracownik może wykonać czynności, które przy zastosowaniu ściągaczy ręcznych wymagają często działania dwóch osób.

Nowoczesne ściąganie



Transport i składowanie

Możliwość wygodnego przechowywania i przewożenia ściągaczy hydraulicznych wraz z osprzętem. Warto zamówić wózek magazynowy EPT-2550, by praca była łatwiejsza i przyjemniejsza!



Długie ramiona

ściągające zwiększają zasięg ściągacza. Wytrzymują one taki sam nacisk ściągania, jak standardowe ramiona, jednakże ograniczają siłę zaciskania do 25%.

Strona: **154**

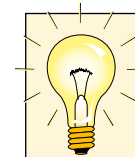

Wskazówka praktyczna

W celu wyznaczenia wielkości ściągacza ręcznego odpowiedniej do konkretnego zastosowania można posłużyć się następującą regułą: Średnica śruby centralnej ściągacza powinna być równa przynajmniej połowie średnicy wału, z którego będzie ściągany dany element.

▼ PODSTAWOWE DANE

Ilość ramion	Maksymalne rozwarście	Nacisk	Numer modelu *
	(mm)	ton (kN)	
2	304	10 (101)	EPH-208
3	304		EPH-108
2	381	15 (142)	EPH-210
3	381		EPH-110
2	457	25 (232)	EPH-213
3	457		EPH-113
2	635	50 (498)	EPH-216
3	635		EPH-116

* Cylinder musi być zamówiony osobno.

Ściągacze hydrauliczne typu Posi Lock®

▼ PODSTAWOWE DANE

Rodzaj	Nacisk (ton)	Ściągacz podstawowy	Cylinder	Skok (mm)	Zestawy pomp	Numer modelu zestawu *	 (kg)
2 Ściągacz ramieniowy	10	EPH-208	RC-106	152	-	EPHR208	10
	10	EPH-208	RC-106	152	EP-1E	EPHS208E	27
	15	EPH-210	RC-1510	254	-	EPHR210	22
	15	EPH-210	RC-1510	254	EP-1E	EPHS210E	38
	25	EPH-213	RC-2514	362	-	EPHR213	44
	25	EPH-213	RC-2514	362	EP-1E	EPHS213E	53
	50	EPH-216	RC-5013	336	-	EPHR216	87
3 Ściągacz ramieniowy	10	EPH-108	RC-106	152	-	EPHR108	11
	10	EPH-108	RC-106	152	EP-1E	EPHS108E	28
	15	EPH-110	RC-1510	254	-	EPHR110	23
	15	EPH-110	RC-1510	254	EP-1E	EPHS110E	39
	25	EPH-113	RC-2514	362	-	EPHR113	48
	25	EPH-113	RC-2514	362	EP-1E	EPHS113E	57
	50	EPH-116	RC-5013	336	-	EPHR116	91
	50	EPH-116	RC-5013	336	EP-2E	EPHS116E	127

* Standardowo zestaw dostarczany jest z pompą na napięcie 230 V prądu przemiennego.

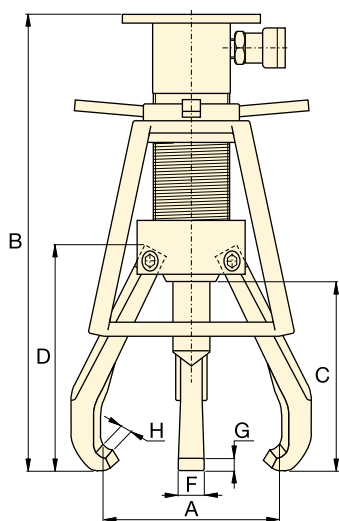

Seria EPH



Nacisk znamionowy:

10 - 50 ton

Zasięg:

203 - 355 mm

Maksymalne rozwarście:

19 - 635 mm

Maksymalne ciśnienie robocze:

700 bar





Zestawy pomp

W skład wszystkich zestawów ściągaczy hydraulicznych typu Posi Lock® z pompami na napięcie 230 V prądu przemiennego wchodzi następujące elementy:

	Zestaw pompy EP-1E	Zestaw pompy EP-2E
Pompa	PUJ-1200E	ZE4210ME
Wąż	HC-7210	HC-7210
Manometr	G-2535L	G-2535L
Przyłącze	GA-3	GA-3

Na żądanie dostępne są elementy zestawu przewidziane dla pomp na napięcie 115 V prądu przemiennego.



Wyposażenie dodatkowe ¹⁾

Standard	Standard	Opcjonalne
		
Zestawy nasadek na śrubę centr.	Płyty podnoszące	Długość ramion
19 - 304	EPH-11052	EP-11054
19 - 304	EPH-11052	EP-11054
25 - 381	EPH-11052	EPH-11054L
25 - 381	EPH-11052	EPH-11054L
63 - 457	EPH-11352	EPH-11354L
63 - 457	EPH-11352	EPH-11354L
76 - 635	EPH-11652	EPH-21654L
76 - 635	EPH-11652	EPH-11654L

¹⁾ Patrz na następnej stronie.

Wymiary (mm)								Numer modelu *
Rozwarście (min. - max.)	Całkowita długość	Zasięg	Długość ramienia	Szerokość ramienia	Grubość pazura	Długość pazura		
A	B	C	D	F	G	H	(kg)	
19 - 304	498	203	237	22	7,4	6,9	6,4	EPH-208
19 - 304	498	203	237	22	7,4	6,9	7,3	EPH-108
25 - 381	665	245	270	25	11,2	9,1	10,0	EPH-210
25 - 381	665	245	270	25	11,2	9,1	11,3	EPH-110
63 - 457	846	304	348	31	12,9	9,7	21,3	EPH-213
63 - 457	846	304	348	31	12,9	9,7	25,0	EPH-113
76 - 635	919	355	413	36	15,0	11,7	40,8	EPH-216
76 - 635	919	355	413	36	15,0	11,7	45,4	EPH-116

▼ TABELA WYBORU KOŃCÓWEK OCHRONNYCH

Numer modelu zestawu	EPH-208, EPH-210 EPH-108, EPH-110	EPH-213 EPH-113	EPH-216 EPH-116
			
Zestawy nasadek na śrubę centr. Numer modelu ¹⁾	EPH-155	EPH-257	EPH-508
Końcówki ochronne	Wymiary średnica x długość (mm)		
Powierzchnia	ø25 x 25	ø38 x 57	ø51 x 76
	ø25 x 76	ø51 x 57	ø70 x 76
Dodatkowe końcówki	–	ø51 x 102	ø70 x 127
	ø25 x 38	ø38 x 64	ø51 x 95
Końcówka	ø25 x 89	ø51 x 64	ø51 x 95
	–	ø51 x 114	ø70 x 140
	–	–	ø70 x 57



¹⁾ Standardowe wyposażenie ściąagaczy typu Posi-Lock serii EPH.

▼ TABELA WYBORU

Numer modelu zestawu	Numer modelu *	Grubość	Średnica	
		(mm)	(mm)	
EPH-208	EPH-11052	6,4	ø153	
EPH-108	EPH-11052	6,4	ø153	
EPH-210	EPH-11052	6,4	ø153	
EPH-110	EPH-11052	6,4	ø153	
EPH-213	EPH-11352	9,7	ø203	
EPH-113	EPH-11352	9,7	ø203	
EPH-216	EPH-11652	9,7	ø254	
EPH-116	EPH-11652	9,7	ø254	

* Zawiera śruby mocujące. Standardowe wyposażenie ściąagaczy typu Posi-Lock serii EPH.

▼ TABELA WYBORU DŁUGICH RAMION

Numer modelu zestawu	Numer modelu	Ilość koniecznych ramion	Rozwarcie	Zasięg		Końcówki ochraniają Końcówki ochraniają i zabezpieczają. Charakteryzują się one takim samym udźwigniem, jak standardowe ramiona, jednakże ograniczają siłę zaciskania do 25%.
			(mm)	(mm)	(kg)	
EPH-208	EP-11054	2	57 - 381	246	1,1	
EPH-108	EP-11054	3	57 - 381	246	1,1	
EPH-210	EPH-11054L	2	38 - 559	401	2,5	
EPH-110	EPH-11054L	3	38 - 559	401	2,5	
EPH-213	EPH-11354L	2	38 - 762	508	4,8	
EPH-113	EPH-11354L	3	38 - 762	508	4,8	
EPH-216	EPH-21654L	2	50 - 965	635	7,5	
EPH-116	EPH-11654L	3	50 - 965	635	7,5	

Seria EPH



Nacisk:

10 - 50 ton

Maksymalne zasięg:

38 - 762 mm

Maksymalne rozwarcie:

246 - 508 mm



Używając ściąagaczy należy zawsze nakładać okulary ochronne.

Ściągacze hydrauliczne typu 100 tonowy Posi Lock®

▼ EPH-1003E



- Wózek z podnośnikiem hydraulicznym
- Siłownik hydrauliczny zastosowany w wózku umożliwia jego podniesienie do 1,7 metra
- Z regulowanymi końcówkami ramion
- Łączenie z jednostopniową pompą elektryczną z manetką do sterowania ciśnieniem podczas pracy
- Zakres wysokości pracy od 673 do 1690 mm
- Wymienne końcówki dociskowe.



◀ EPH-1002E pozwala szybko i łatwo ściągnąć to sprzęgło napędu z wału.

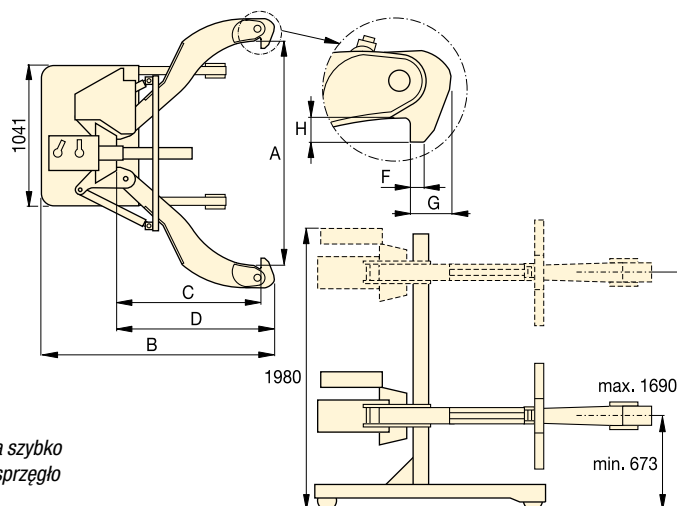

Seria
EPH



Nacisk:

100 ton

Maksymalne zasięg:

1219 mm

Maksymalne rozwarście:

190 - 1778 mm

Maksymalne ciśnienie robocze:

700 bar



Wymienne końcówki dociskowe

Wszystkie 100-tonowe ściągnacze Posi Lock® zawierają w zestawie następujące, wymienne końcówki dociskowe

Średnica (mm)	Długość (mm)	Numer modelu
89	737	EPHT-1162
89	483	EPHT-1163
89	229	EPHT-1164

Ilość ramion	Rozwarście A (mm)	Nacisk ton (kN)	Numer modelu	Skok cylindra (mm)	Całkowita długość B (mm)	Zasięg C (mm)	Długość ramienia D (mm)	Szerokość ramienia F (mm)	Grubość pazura G (mm)	Długość pazura H (mm)	(kg)
2	190 - 1778	100 (980)	EPH-1002E	250	1955	1219	1346	32	89	89	771
3	190 - 1778	100 (980)	EPH-1003E	250	1955	1219	1346	32	89	89	907